



**3-Weg Kugelhahn Typ 189 PVC-U**  
**Vertikal 3-Bein Kugel 100-230V**  
**Mit Klebemuffen metrisch**

**Ausführung:**

- Kugeldichtung PTFE
- Spannung 100-230V, 50-60Hz für EA Antrieb
- Kontrollzeit 15 s/90°<) EA31
- Sonderarmatur in Anlehnung an ISO 16135, ausgenommen Zapfen

**Wirkungsweise:**

- Für wahlweises Entleeren zweier Eingänge
- Andere Ausführungen und Funktionsweisen auf Anfrage

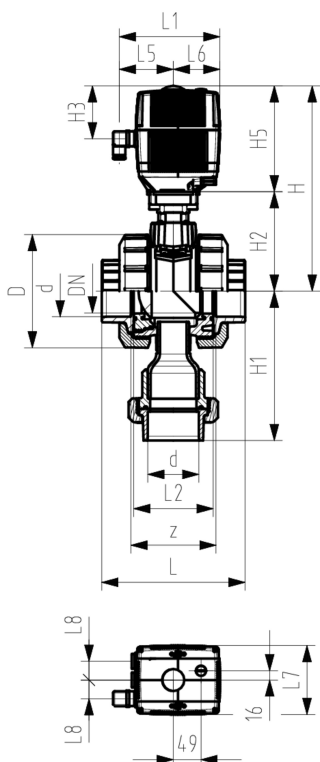

| d<br>(mm) | DN<br>(mm) | PN<br>(bar) | EPDM<br>Code | FKM<br>Code | SP | Gewicht<br>(kg) |
|-----------|------------|-------------|--------------|-------------|----|-----------------|
| 75        | 65         | 6           | 199 189 008  | 199 189 018 | 1  | 9,230           |
| 90        | 80         | 6           | 199 189 009  | 199 189 019 | 1  | 12,171          |
| 110       | 100        | 6           | 199 189 010  | 199 189 020 | 1  | 15,985          |

| d<br>(mm) | D<br>(mm) | H<br>(mm) | H1<br>(mm) | H2<br>(mm) | H3<br>(mm) | H5<br>(mm) | L<br>(mm) | L1<br>(mm) | L2<br>(mm) | L3<br>(mm) | L5<br>(mm) | L6<br>(mm) | L7<br>(mm) | L8<br>(mm) | z<br>(mm) |
|-----------|-----------|-----------|------------|------------|------------|------------|-----------|------------|------------|------------|------------|------------|------------|------------|-----------|
| 75        | 166       | 346       | 226        | 156        | 94         | 190        | 233       | 180        | 136        | 64         | 98         | 82         | 122        | 33         | 144       |
| 90        | 200       | 358       | 264        | 168        | 94         | 190        | 254       | 180        | 141        | 64         | 98         | 82         | 122        | 33         | 151       |
| 110       | 238       | 365       | 289        | 175        | 94         | 190        | 301       | 180        | 164        | 64         | 98         | 82         | 122        | 33         | 174       |

| d<br>(mm) | d closest inch<br>(inch) |
|-----------|--------------------------|
| 75        | 2 ½                      |
| 90        | 3                        |
| 110       | 4                        |

Die technischen Daten sind unverbindlich. Sie gelten nicht als zugesicherte Eigenschaften oder als Beschaffenheits- oder Haltbarkeitsgarantien. Änderungen vorbehalten. Es gelten unsere Allgemeinen Verkaufsbedingungen.

Georg Fischer Piping Systems Ltd, Postfach, CH-8201 Schaffhausen/Switzerland

Phone +41 -(0)52-631 1111

e-mail: info.ps@georgfischer.com

Internet: <http://www.gfps.com>